



Cuidar da água
é cuidar de você

PURIFICADOR DE ÁGUA VIVÁX DEFENSE, VIVÁX PRO E VIVÁX TOUCH

MANUAL DE INSTRUÇÕES



Informações de Segurança

Neste manual você encontra todas as informações para sua segurança e o uso adequado do Purificador. Leia todas as instruções antes de utilizar o aparelho e guarde este manual para futuras referências.

Atenção! Leia todas as instruções de segurança antes de iniciar a instalação do seu produto. Existem riscos de danos graves (incêndio, choque elétrico e ferimentos) caso não sejam seguidas as instruções de segurança.

Este produto não se destina à utilização por pessoas com capacidades físicas, sensoriais ou mentais reduzidas, ou por pessoas com falta de experiência e conhecimento (inclusive crianças), a menos que tenham recebido instruções referentes à utilização do produto ou estejam sob supervisão de uma pessoa responsável por sua segurança. Recomenda-se que as crianças sejam vigiadas para assegurar que elas não estejam brincando com o produto. Conforme norma NBR NM IEC60335-1.

Este aparelho pode ser utilizado em aplicações domésticas e similares, tais como: áreas de equipes de cozinha em lojas, escritórios e outros ambientes de trabalho; casas de fazenda; para clientes em hotéis, motéis; e outros ambientes do tipo residencial.

Atenção! Verifique:

- A pressão do ponto de água antes de instalar seu purificador. A pressão mínima de trabalho é de 49,03 kPa (5 m.c.a.) e não deve ultrapassar 490,33 kPa (50 m.c.a.).
- A tensão/voltagem do purificador e ligue sempre em tomadas exclusivas. Nunca utilizar adaptador ou extensão para ligar o purificador.

Se o cabo de alimentação estiver danificado, ele deve ser substituído pelo fabricante, agente autorizado ou pessoa qualificada, a fim de evitar riscos e perda da garantia.

Desligue o purificador da tomada sempre que fizer limpeza e/ou manutenção.

Nunca desligue seu purificador puxando pelo cabo de alimentação. Use o conector.

Para evitar choques elétricos jamais toque no cabo de alimentação com as mãos molhadas.

Examine as conexões de água frequentemente. Sob condições normais de uso, as peças de conexão hidráulica como mangueiras e niples devem ser substituídas uma vez por ano.

Realize com periodicidade a higienização do seu produto. Consulte um agente autorizado ou pessoa qualificada a fim de executar de forma correta o procedimento.

O produto não deve ser limpo com jatos d'água, produtos abrasivos ou inflamáveis, nem produtos que deixem gosto na água ou danifiquem as peças. Mantenha esses produtos longe de seu purificador.

Não obstrua as saídas e entradas de ar do seu purificador, mantenha a distância mínima das laterais e traseira.

1 - O Produto

Conheça seu purificador Viváx Defense/Pro:

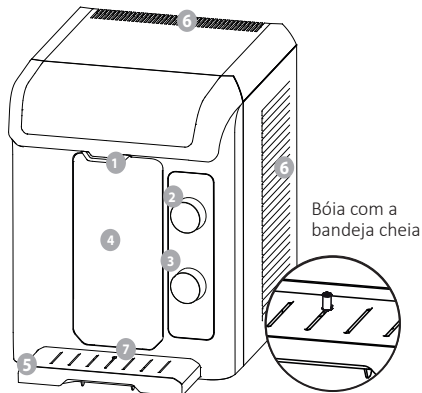

- 1 Bica
- 2 Botão de acionamento água natural
- 3 Botão de acionamento água gelada
- 4 Refil Girou Trocou
- 5 Bandeja removível
- 6 Saída de ar
- 7 Bóia da bandeja

Conheça seu purificador Viváx Touch:

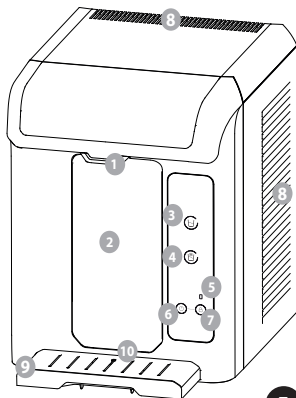

- 1 Bica
- 2 Refil "Girou, Trocou"
- 3 Acionamento touch água natural
- 4 Acionamento touch água gelada
- 5 Led Trocar Refil
- 6 Tecla Reset
- 7 Tecla Key Lock
- 8 Saída de ar
- 9 Bandeja removível
- 10 Bóia da bandeja



2 - Informações Importantes (Advertência)

Este produto foi desenvolvido para purificar e gelar água. Não o utilize para gelar qualquer outro tipo de bebida, pois isto pode causar danos ao produto, resultando na perda da garantia. Produto para ponto de uso (POU). Este Purificador foi desenvolvido para uso doméstico e projetado para ser utilizado com água da rede pública ou clorada, conforme Portaria de Consolidação vigente. O produto deve ser instalado em um plano horizontal.

Atenção! O Purificador de água deve ser instalado somente onde a pressão de água da rede hidráulica não ultrapasse 490,33 kPa (50 m.c.a.*). Acima desta pressão, deve-se instalar um regulador de pressão adequado que deve ser adquirido separadamente.

- Pressão mínima de trabalho: 49,03 kPa (5 m.c.a.*). **É importante que a caixa d'água que abastece o purificador esteja a no mínimo 5 metros de altura do mesmo para que sua vazão seja adequada.**
- Vazão de água recomendada: até 60 litros/hora.

* m.c.a. (metros por coluna d'água) é a distância entre a altura da caixa d'água e a altura do produto.

- Desligue o Purificador da tomada sempre que for realizar uma manutenção.

Quando deixar o Purificador sem uso por períodos prolongados (maior que 72 horas), além de desligar, mantê-lo vazio.

Veja como proceder para drenar (esvaziar) o produto:

Viváx Defense / Pro

- Desligue o Purificador da tomada.
- Feche o registro de entrada da rede de água.
- Retire a tampa do dreno: para desencaixar a tampa do dreno, basta pressionar a trava na extremidade do conector e puxar a tampa (Fig. 01).
- Abra o botão de saída de água e mantenha-o aberto, selecione a opção de água natural e, em seguida, a opção de água gelada escoando toda a água do reservatório. Após esgotar toda a água, tampe novamente o dreno (Fig. 02).

Viváx Touch

- Mantenha o Purificador ligado na rede elétrica.
- Feche o registro de entrada da rede de água.
- Retire a tampa do dreno: para desencaixar a tampa do dreno, basta pressionar a trava na extremidade do conector e puxar a tampa (Fig. 01).
- Acione a opção de água natural e, em seguida, a opção de água gelada escoando toda a água do reservatório. Após esgotar toda a água, tampe novamente o dreno e desligue da rede elétrica (Fig. 02).

Os purificadores possuem refis incorporados que atende a norma ABNT NBR 16098:2012.

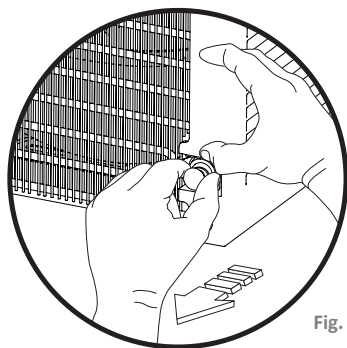

Fig. 1

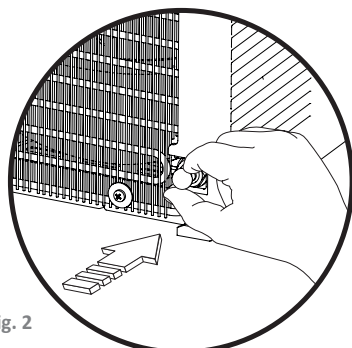
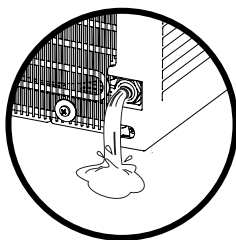

Fig. 2

3 - Instalação - Fixação na Parede

O purificador poderá ser instalado em cima de uma bancada ou fixado na parede.

Para melhor desempenho de funcionamento do produto, deve-se manter a distância mínima de 10 cm para as saídas de ar laterais e superior, e 5 cm na traseira (Fig. 03).

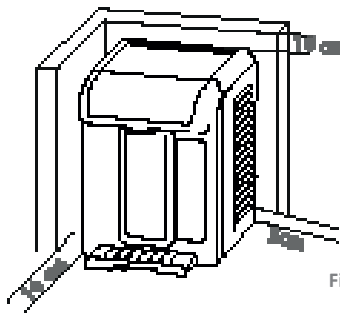

Fig. 3

Atenção! Para fixá-lo na parede, deverá ser adquirido um kit de fixação à parte. Consulte a assistência técnica mais próxima.

4 - Instalação Hidráulica

O seu Purificador IBBL vem equipado com um redutor de vazão já instalado no niple. Caso sua residência não possua pressão de entrada adequada – recomendamos pressão mínima de 49,03 kPa (5 m.c.a.), o que pode ocorrer em residências abastecidas com caixa d'água – retire o redutor de vazão antes de instalar o niple na rede hidráulica utilizando uma ferramenta pontiaguda (Fig. 04).

Para a instalação hidráulica do Purificador de água IBBL, siga corretamente as instruções abaixo:

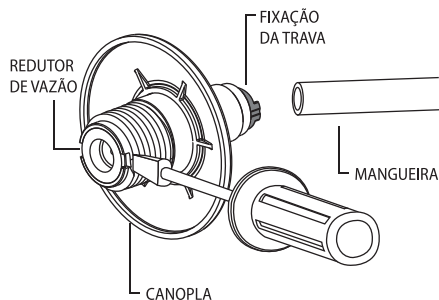

Fig. 4

- Não ligue o produto na tomada antes de finalizar a instalação hidráulica.
- O produto deve ser instalado em um plano horizontal.
- O produto não deve ser instalado em áreas sujeitas a jato de água.
- Procure um ponto de água com rosca $\frac{1}{2}$ " para efetuar a ligação hidráulica.
- Feche o registro deste ponto de saída de água.
- Pegue a conexão (niple) na embalagem plástica que acompanha o produto, passe fita tipo veda rosca na rosca e encaixe no ponto de saída de água.
- Conecte uma extremidade da mangueira na conexão niple (Fig.05).
- Após isto, conecte a outra extremidade da mangueira na parte traseira do produto no local indicado como entrada (Fig. 06).

Atenção! O travamento da mangueira não significa que a vedação foi realizada. Ao encaixar, você deve ultrapassar os anéis de vedação na parte interna da conexão. Conecte a mangueira ao máximo dentro da conexão (aproximadamente 2 cm).

- Abra o registro para liberar o fluxo de água e certifique-se que não existe vazamento nas conexões.
- Para desencaixar do local indicado como entrada, basta pressionar a trava na extremidade do conector e puxar a mangueira (Fig. 07).

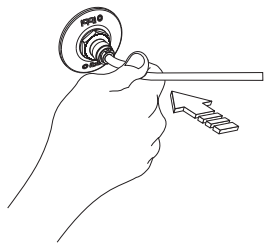

Fig. 5

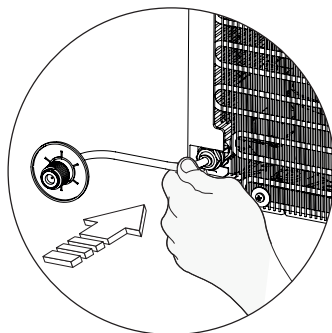

Fig. 6

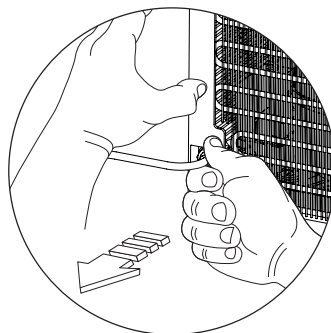

Fig. 7

5 - Instalação Elétrica (Advertência)

- Antes de ligar o Purificador, verifique se a tensão do produto é a mesma da tomada. Este produto é vendido nas versões 127V e 220V separadamente.
- Desligue o Purificador da tomada sempre que fizer limpeza ou manutenção.
- Ligue o purificador em tomadas exclusivas. Nunca utilizar adaptador ou extensão para ligar o produto.
- Se o cabo de alimentação estiver danificado, ele deve ser substituído pelo fabricante, agente autorizado ou pessoas qualificadas a fim de evitar riscos e a perda da garantia.
- O plugue do cabo de alimentação deste produto respeita o novo padrão estabelecido pela norma NBR14136, da Associação Brasileira de Normas Técnicas – ABNT, e pela Portaria nº 02/2007 do Conmetro.

Sistema de Refrigeração

Este Purificador utiliza sistema de refrigeração por compressor. O volume do reservatório de água gelada é de aproximadamente 1,3 litro. Caso esse volume seja esgotado, é necessário aguardar o sistema refrigerar a água novamente.



**Gela de verdade e não
agride o meio ambiente!**

Após a instalação elétrica, aguarde uma hora e vinte minutos para consumir água gelada na temperatura ideal para o modelo Viváx Defense. Para os modelos Viváx Pro e Viváx Touch, aguarde quarenta e cinco minutos para consumir água gelada na temperatura ideal.

6 - Procedimento após a Instalação Hidráulica

Viváx Defense / Pro

Após instalar o produto, selecione o botão de água natural, gire-o e deixe escoar 5 litros de água para a retirada de eventuais resíduos de carvão. Em seguida, selecione a opção de água gelada e deixe escoar 1 litro d'água. Não movimentar o produto com o reservatório cheio de água.

Viváx Touch

Após instalar o produto, ligue-o na tomada, pois, não sairá água se não estiver ligado. Acione a opção de água natural e deixe escoar 5 litros d'água para a retirada de eventuais resíduos de carvão. Em seguida, acione a opção de água gelada e deixe escoar 1 litro d'água. Não movimentar o produto com o reservatório cheio de água.

Obs. Em locais onde a pressão da rede hidráulica for superior a 147 kPa (15 m.c.a.)* poderá ocorrer microbolhas de ar deixando a água com aspecto leitoso (isto deverá desaparecer após o total preenchimento de água no refil).

7 - Limpeza e Conservação

A limpeza externa do Purificador deverá ser realizada apenas utilizando detergente neutro e um pano de microfibra úmido. O produto não deve ser limpo com jatos d'água, produtos abrasivos, álcool ou solventes, nem com produtos que deixem gosto na água ou que danifiquem as peças plásticas. A limpeza interna deve ser realizada sempre que substituir o refil do seu Purificador, ou a cada 6 meses.

Esse serviço deve ser realizado por uma Assistência Técnica Autorizada e não é coberto pela garantia do produto.

Atenção! Desligue o purificador da tomada sempre que fizer limpeza e/ou manutenção.

Atenção! Examine as conexões de água frequentemente. Sob condições normais de uso, as peças de conexão hidráulica como mangueiras e niples devem ser substituídas uma vez ao ano.

8 - Acionamento de Água

Viváx Defense / Pro

Para consumir água natural, gire o botão da água natural no sentido anti-horário até o fim de curso (Fig.8).

Para consumir água gelada, gire o botão da água gelada no sentido anti-horário até o fim de curso (Fig. 9).

Fig. 8

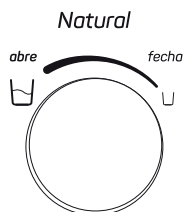
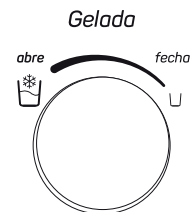

Fig. 9



*m.c.a. (metros por coluna d'água) é a distância entre a altura da caixa d'água e a altura do produto.

Viváx Touch

Modo Manual

Para consumir água natural (Fig.10) ou gelada (Fig.11) no Purificador, pressione a opção desejada continuamente em qualquer tempo maior que 3 segundos. O sistema deverá manter saída de água enquanto a opção desejada estiver pressionada. Para interromper, basta parar de pressionar a mesma.

Obs.: Esta função possui um sistema de segurança que contará um tempo predeterminado de até 1 minuto para saída d'água. Após transcorrer o tempo de até 1 minuto, o fluxo de água é interrompido automaticamente.

Modo Automático

Para consumir água natural (Fig.10) ou gelada (Fig.11) no Purificador, com apenas um toque, acione a opção desejada, o sistema deverá manter a saída de água contínua até 1 minuto. Se deseja interromper o fluxo de água contínua, basta acionar qualquer outra opção. Após transcorrer o tempo de até 1 minuto, o fluxo de água é interrompido automaticamente.

Fig. 10

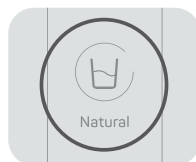

Fig. 11



9 - Troca do Refil

O purificador Viváx Pro é acompanhado do refil "Girou, Trocou" C+3 Max que possui vida útil de 4.500 litros ou de 9 a 12 meses, já os purificadores Viváx Defense e Viváx Touch contam com o refil "Girou Trocou" CZ+7, que possui vida útil de 3000 litros ou até 6 meses. Este tempo de vida útil do refil poderá variar de acordo com o consumo e a qualidade da água.

Para o modelo Viváx Touch, quando o refil estiver vencido, acenderá uma luz vermelha no painel indicando que a substituição será necessária.

Para Viváx Defense / Pro

- Abra a tampa do alojamento do Refil, gire o refil "Girou,Trocou" para a esquerda para desencaixá-lo do produto (Fig. 12).
- Substituir por um novo Refil "Girou, Trocou" no produto, encaixá-lo para cima e girar para a direita para conectar no produto (Fig. 14).

Para Viváx Touch:

- Abra a tampa do alojamento do Refil, gire o refil "Girou,Trocou" para a esquerda para desencaixá-lo do produto (Fig. 12).
- Pressionar a tecla RESET (individualmente) por 5 segundos, até que a luz LED (trocar refil) fique piscando na cor vermelha por 10 segundos, aguardando que seja confirmada a operação. Pressione a tecla KEY LOCK (individualmente) para confirmar a operação. Se a tecla KEY LOCK não for acionada, a luz do LED continuará vermelha. Esta operação deverá ser feita a cada troca de Refil (Fig.13).
- Substituir por um novo Refil "Girou, Trocou" no produto, encaixá-lo para cima e girar para a direita para conectar no produto (Fig. 14).



Atenção! Use somente refil original IBBL. Somente o refil IBBL garante o funcionamento correto do seu purificador.

Importante! Se houver necessidade de troca do refil por problemas externos – exemplo: sujeira excessiva na água devido a problemas na tubulação ou caixa d'água, bem como água fora do padrão estabelecido pela Portaria de Consolidação nº5, de 28 de setembro de 2017, Anexo XX – solicite a higienização a uma assistência técnica e siga o mesmo procedimento acima para troca do refil.

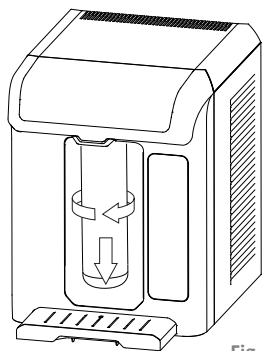

Fig. 12

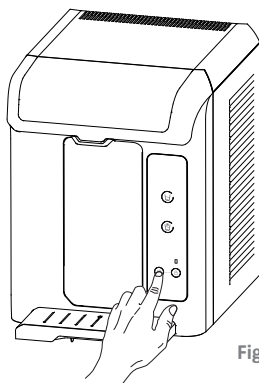

Fig. 13

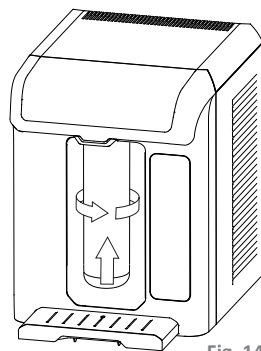
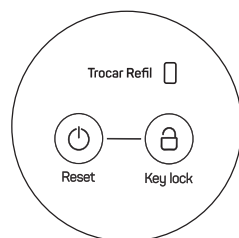

Fig. 14

Atenção! A luz do LED (trocar refil) permanecerá com intensidade baixa em standby (quando o produto não está em uso). Ao acionar qualquer tecla para retirada de água, a luz do LED (trocar refil) aumentará sua intensidade, alertando sobre o status do seu refil e retornará a baixa intensidade, após 10 segundos em que o produto não esteja sendo utilizado.



10 - Informação Técnica

	C+3 Max	CZ+7
Informações do Refil		
Eficiência Bacteriológica	Não se Aplica	Aprovado
Eficiência de Retenção de Partículas (μm)	Classe C ≥ 5 até $< 15 \mu\text{m}$	Classe C ≥ 5 até $< 15 \mu\text{m}$
Eficiência de Redução de Cloro Livre	Aprovado	Aprovado
Capacidade para Redução de cloro livre e Retenção de partículas	4.500 litros ou de 9 a 12 meses	3.000 litros ou até 6 meses
Filtração Mecânica + Carvão Ativado		

	Vivax Defense	Vivax Pro	Vivax Touch
Informações do Produto	Dimensões do produto (larg x alt x prof)	270 x 361 x 355 mm	270 x 361 x 355 mm
	Peso líquido	10,4 / 10,5 kg	10,5 kg
	Vazão Máxima Recomendada	60 (L/h)	60 (L/h)
	Volume Interno do Aparelho	1,3 litros	1,3 litros
	Pressão de Trabalho	5 a 50 m.c.a. (49,03 a 490,33kPa)	5 a 50 m.c.a. (49,03 a 490,33kPa)
	Temperatura Ambiente de Funcionamento*	2 a 38 °C	2 a 38 °C
	Capacidade de Refrigeração	0,940 L/h	1,5L/h
	Tensão	127 V ou 220 V	127 V ou 220 V
	Grau de Proteção	IPX0**	IPX0**
	Temperaturas Mínima e Máxima da Água de Entrada no Aparelho	2 a 27 °C	2 a 27 °C
	Frequência	50/60 Hz	50/60 Hz
	Potência	90 W	90 W

*Capacidade de Refrigeração realizado a 32°C conforme Norma ABNT NBR 16236:2013. ** Pode ser utilizado somente em ambientes internos.

11 - Problemas e Soluções

Problema	Causas mais Comuns	Soluções
Não liga/Não funciona	Falta de energia elétrica na tomada	Testar em outra tomada
	Tomada com problema	Chamar um profissional para corrigir o defeito
	Registro fechado	Abrir o registro
Sai pouca água	Pressão da água incorreta	Verificar a pressão mínima de trabalho que é de 49,03 kPa (5 m.c.a.)
	Refil saturado	Substituir o refil "Girou, Trocou"
Não refrigera a água ou não atinge a temperatura desejada	Produto desligado	Ligar o produto
	Consumo de água superior à capacidade do produto	Reduzir consumo excessivo
	Local de instalação fora dos padrões	Verificar temperatura ambiente e circulação do ar no local de instalação
	Opção de acionamento da água incorreto	Acionar ou selecionar a opção desejada
	Produto muito perto da parede	Manter distância mínima de 10 cm nas laterais e 5 cm atrás do produto

12 - Assistência Técnica Autorizada

Se necessitar de serviços, informações ou tiver algum problema, consulte a assistência técnica mais próxima através do QR Code ao lado ou utilize nosso atendimento telefônico.

SAC



0800 725 4225



ESCANEIE



13 - Certificado de Garantia

A IBBL garante este produto, de uso exclusivamente doméstico, contra eventuais vícios/defeitos de matéria prima ou de fabricação, pelo prazo de um ano, com exceção das mangueiras, conexões hidráulicas e refil, conforme quadro ao lado:

Garantia Legal	3 meses	A partir da emissão da nota fiscal
Garantia Contratual	9 meses	
Garantia Mangueiras / Torneiras / Conexões Hidráulicas	90 dias	
Garantia do Refil	30 dias	

A garantia concedida pela IBBL não cobrirá despesas obtidas com taxa de instalação do produto através de assistência técnica autorizada.

Defeitos de fabricação: entre em contato com o Serviço de Atendimento ao Consumidor 0800 725 4225, munido da nota fiscal de compra e nº de série do produto, ou procure a Assistência Técnica Autorizada.

Estando no prazo de garantia: constatada pela IBBL a existência de vício/defeito de fabricação e/ou de componentes, o produto será restaurado e a mão de obra e peças serão gratuitas.

Produtos fora do prazo de garantia: caso não seja constatado vício/defeito de fabricação e/ou componentes, será enviado um orçamento para o conserto ao consumidor, para sua aprovação ou recusa.

Estando cobertos ou não pela garantia, despesas relacionadas à frete e seguro do envio/retorno do produto serão de responsabilidade do consumidor.

Atenção! Este certificado de garantia será anulado e torna-se sem efeito na ocorrência de qualquer das seguintes eventualidades:

- Descumprimento das recomendações contidas no Manual de Instrução.
- Produto danificado em ocorrência de acidentes de transporte, armazenamento ou manuseio inadequado.
- Instalação inadequada do produto.
- Utilização de peças e elemento filtrante (Refil) que não sejam originais de fábrica.
- Defeito causado por desgaste natural, riscos e manchas das partes externas pelo uso de produtos químicos abrasivos ou similares que incidam sobre produto.
- Utilização de componentes e acessórios, para instalação ou uso não recomendados pela IBBL, em desacordo com as normas técnicas* praticadas no país.
- Ficar evidenciado que o produto sofreu uso indevido, modificações ou ainda consertos por pessoal ou entidade não autorizada pela IBBL.
- Defeitos ocasionados por deficiência da instalação hidráulica ou pela companhia de abastecimento de água da rede pública.
- Remoção e/ou alteração do número de série ou da placa de identificação do produto.
- Defeitos decorrentes de causas naturais como raios, enchentes e vendaval.

Este Certificado de Garantia substitui todas as outras garantias sem restrições e nenhum outro terceiro está autorizado a assumir qualquer obrigação relacionada à venda dos produtos IBBL.

Válido somente no território nacional e para produtos adquiridos no Brasil.

A IBBL não se responsabilizará por quaisquer danos diretos, indiretos ou resultantes de uso ou desempenho do produto, outros prejuízos relativos a danos de propriedade e prejuízos pecuniários.

* Normas: ABNT NBR 16236:2013, NBR NM IEC60335-1, NBR14136, NBR 16098:2012, Portaria n02/2007 do Conmetro e Portaria de Consolidação vigente.

*Qualquer dúvida ou sugestão, ligue para o
Serviço de Atendimento ao Consumidor
(SAC): **0800 725 4225***

***Departamento de Vendas**
Tel.: 11 2118-2100*

***Departamento Exportación**
export@ibbl.com.br*



www.ibbl.com.br

CULLIGAN LATAM EIRELI

CNPJ: 31.861.323/0001-01

Rodovia Waldomiro Corrêa de Camargo, km 52,5

Vila Martins - Itu/SP - Brasil - CEP: 13308-200